

## 資料6 配送校の所在地及び現行の配送方式

区分	配送校	住所	配送方式
小学校 (9校)	菊川小学校	周南市大字下上88番地	直積み方式
	夜市小学校	周南市大字夜市730番地	直積み方式
	戸田小学校	周南市大字戸田2527番地の2	直積み方式
	湯野小学校	周南市大字湯野3843番地	直積み方式
	富田東小学校	周南市桶川町2番1号	コンテナ方式
	富田西小学校	周南市富田2丁目14番1号	コンテナ方式
	福川小学校	周南市福川3丁目2番1号	コンテナ方式
	和田小学校	周南市大字埕212番地の1	コンテナ方式
	福川南小学校	周南市中畷町6番1号	コンテナ方式
中学校 (5校)	菊川中学校	周南市大字上村685番地	直積み方式
	桜田中学校	周南市大字戸田2960番地	直積み方式
	富田中学校	周南市大字富田2703番地の1	コンテナ方式
	福川中学校	周南市若山1丁目7番1号	コンテナ方式
	和田中学校	周南市大字埕215番地の1	コンテナ方式

資料6 直積み方式の概要

食缶、食器箱（衛生管理の点から蓋付きの箱を使用。配膳器具も収納。）を直積み用配送車に積み込み、それぞれを配膳室の棚に収納する。



配送車概略図

<配送車両側面>

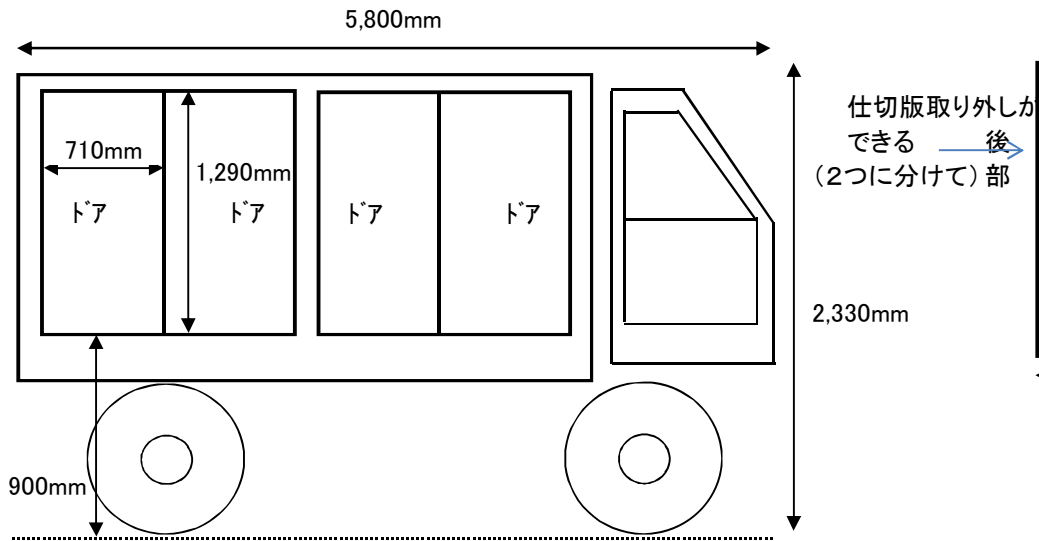

<荷台側面>

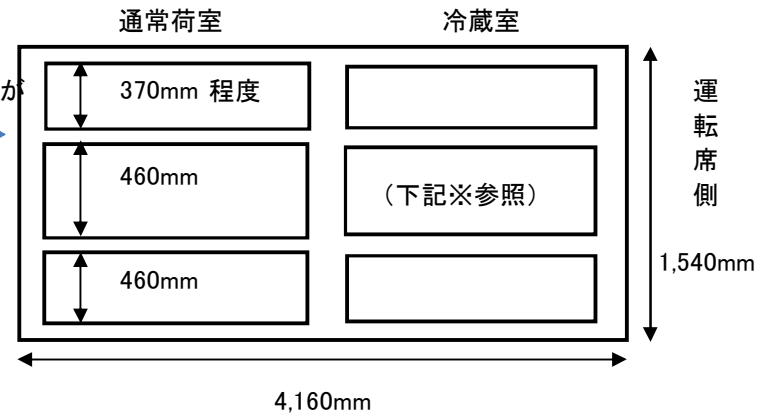

- ※・上段の内高は、概ね370mmとする。
- ・通常の荷室の各段の仕切りは、40mm程度とする。
- ・冷蔵室の内高及び各段の仕切りは、保温材等を考慮しできるだけ、通常の荷室に合わせるものとする。

<配送車両後部>

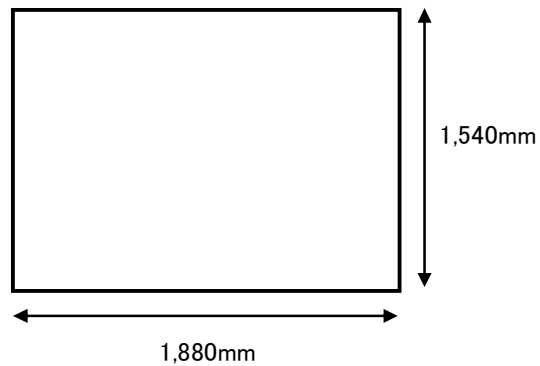

<荷台平面>

