

工事請負契約の締結について

下記により工事請負契約を締結することについて、周南市議会の議決に付すべき契約及び財産の取得又は処分に関する条例（平成15年周南市条例第52号）第2条の規定により、市議会の議決を求める。

平成30年5月25日 提出

周南市長 木 村 健 一 郎

記

- 1 工 事 名 徳山駅北口駅前広場道路内建築物等新築工事（2期）
- 2 工 事 場 所 周南市御幸通二丁目地内
- 3 工 期 本契約を成立させる旨の意思表示をした日の翌日から
平成31年8月30日まで
- 4 契 約 金 額 ￥217,404,000-
- 5 請 負 者 周南市川手1丁目4番1号
平和建設株式会社
代表取締役 太田 浩二
- 6 契 約 の 方 法 条件付一般競争入札

(参 考)

1 工 事 概 要

(1) 工 事 名

徳山駅北口駅前広場道路内建築物等新築工事（2期）

(2) 建物概要

ア 構 造 シェルター（鉄骨造、膜構造 1階建）6棟

案内所 （軽量鉄骨造 1階建） 1棟

イ 建築面積 326.85㎡

ウ その他 既存バス乗り場解体（地上部）

(3) 別途工事

徳山駅北口駅前広場整備工事

2 入 札 の 状 況

(1) 応札者数 3者

(2) 予定価格 228,333,600円（税込み）

(3) 落札率 95.2%

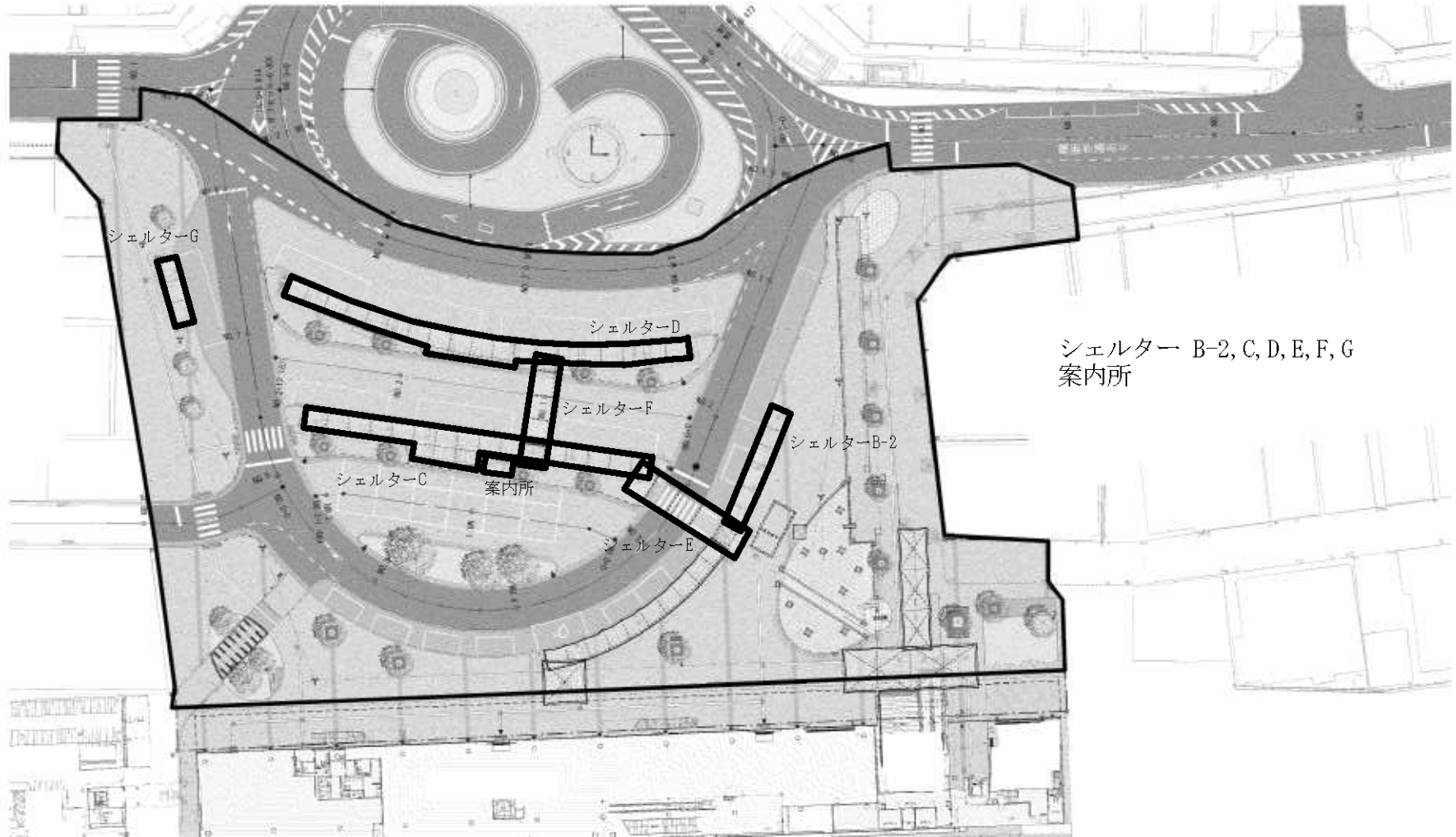

配置図

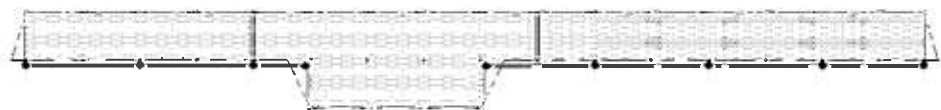

屋根伏図

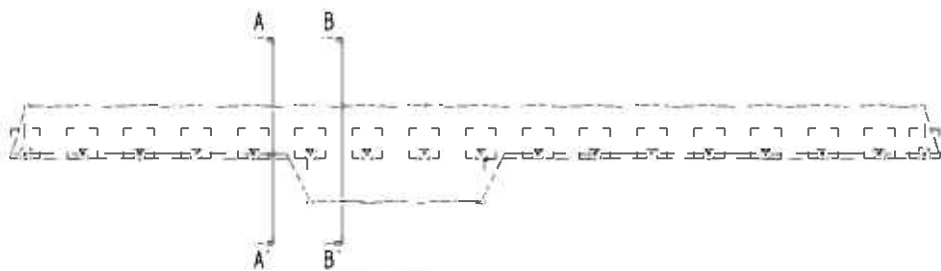

平面図

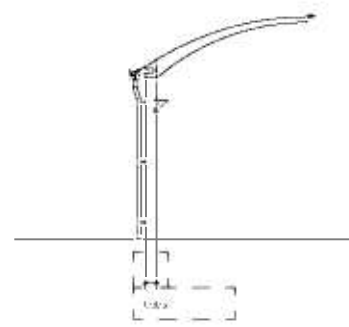

A-A'断面図

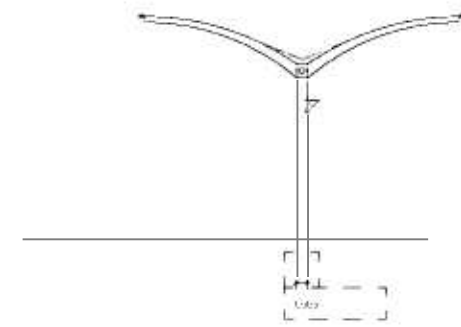

B-B'断面図

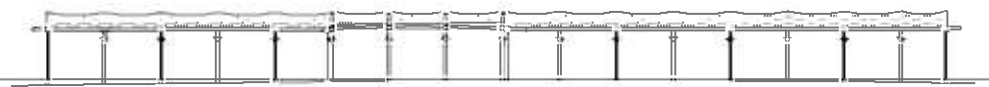

立面図

シェルターC

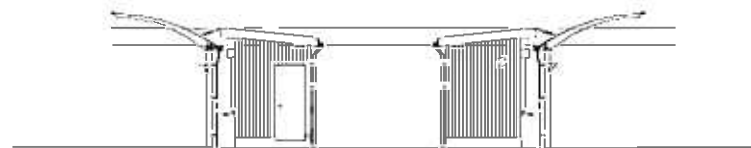
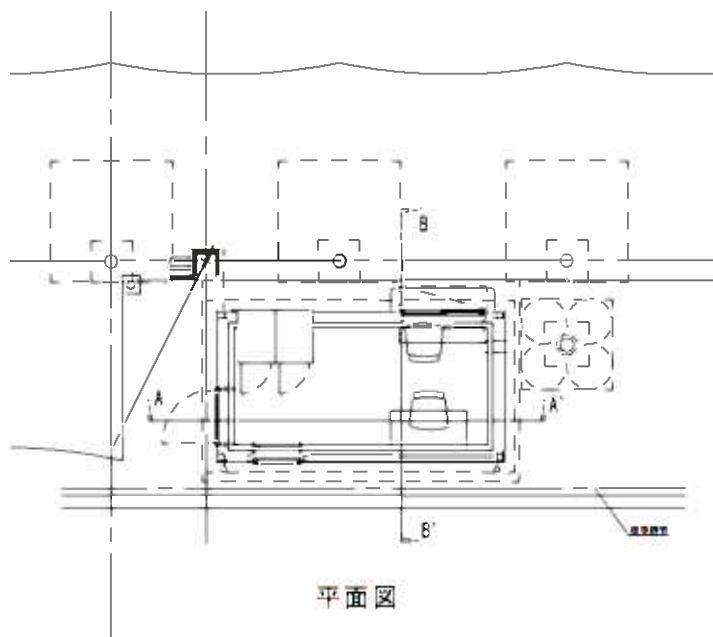

西立面图

东立面图

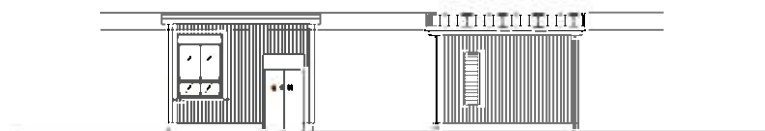

北立面图

南立面图

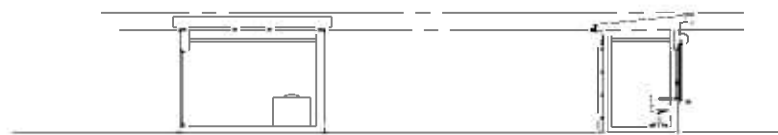

A-A' 断面图

B-B' 断面图

案内所